

タブレット用ユニバーサルゲースネック型 クランプ

ARMTBLTUGN



*実際の製品は写真と異なる場合があります

DE: Bedienungsanleitung - de.startech.com

FR: Guide de l'utilisateur - fr.startech.com

ES: Guía del usuario - es.startech.com

IT: Guida per l'uso - it.startech.com

NL: Gebruiksaanwijzing - nl.startech.com

PT: Guia do usuário - pt.startech.com

本製品の最新情報、技術仕様、サポートについては、
www.startech.com/ARMTBLTUGN をご覧ください。

商標、登録商標、その他法律で保護されている名称やシンボルの使用

本書は第三者企業の商標、登録商標、その他法律で保護されている名称やシンボルをウェブサイト上で使用する場合がありますが、これらは一切StarTech.comとは関係がありません。これらの使用は、お客様に製品内容を説明する目的でのみ行われており、StarTech.comによる当該製品やサービスの保証や、これら第三者企業による本書に記載される商品への保証を意味するものではありません。本書で直接的に肯定する表現があったとしても、StarTech.comは、本書で使用されるすべての商標、登録商標、サービスマーク、その他法律で保護される名称やシンボルは、それぞれの所有者に帰属することをここに認めます。

目次

製品図	1
タブレットホルダのフロントビュー	1
タブレットホルダのリアビュー	1
はじめに	2
パッケージの内容	2
製品概要	3
ユニバーサル タブレット マウントの組み立て	4
タブレットアームからタブレットを取り外す	5
ゲースネック型タブレットホルダの調節	6
技術サポート	7
保証に関する情報	7

製品図

タブレットホルダのフロントビュー

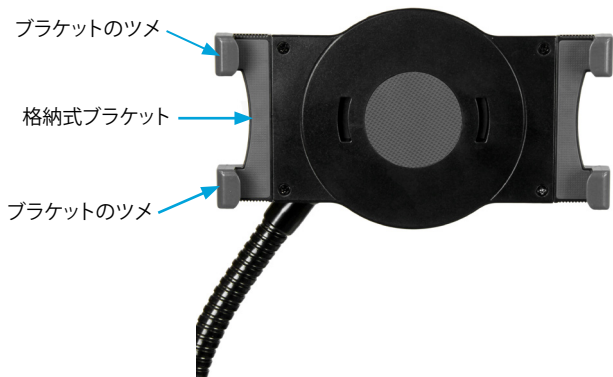

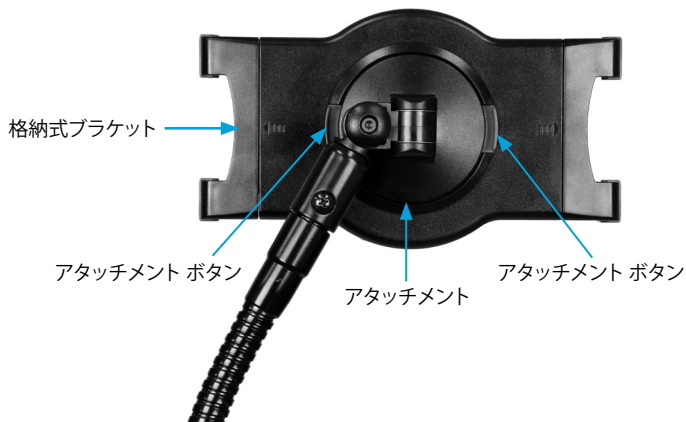

タブレットホルダのリアビュー

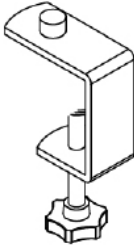
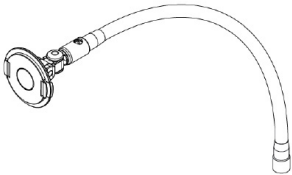
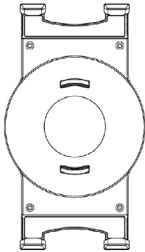

はじめに

パッケージの内容

<p>①</p>  <p>クランプ 数量:1</p>	<p>②</p>  <p>ゲースネック型アーム 数量:1</p>
<p>③</p>  <p>タブレットホルダ 数量:1</p>	<p>④</p>  <p>ユーザマニュアル 数量:1</p>

製品概要

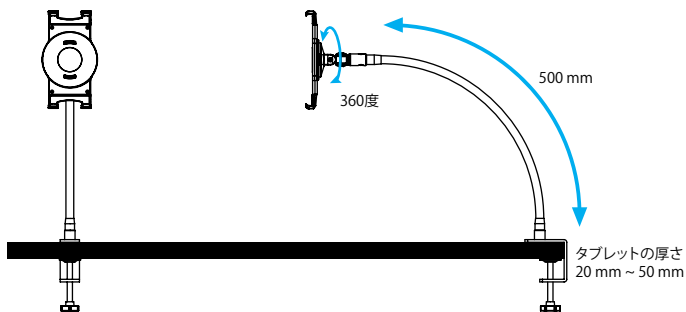

タブレットホルダ外形寸法

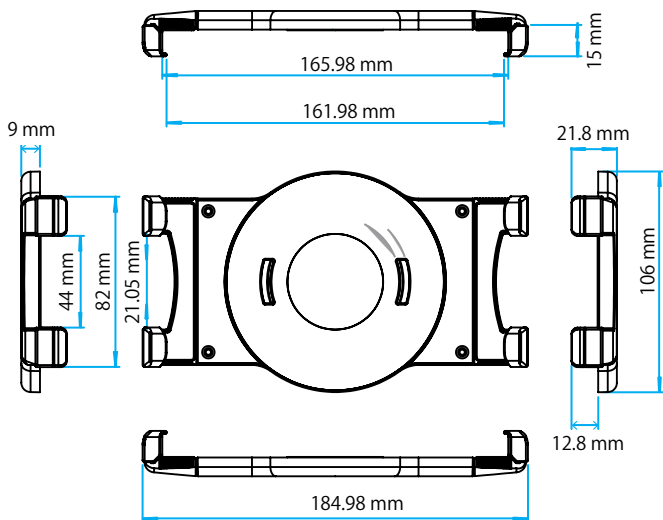

ユニバーサルタブレットマウントの組み立て

1. クランプを開くには、クランプ(1)のノブを左回りに回します。
2. クランプをタブレットを取り付けるテーブルまたはデスクの厚さまで開きます。
3. クランプ(1)をテーブルまたはデスクの端に沿ってスライドさせ、クランプのノブを右回りに回して締めます。クランプがテーブルまたはデスクにしっかり固定されるまでノブを回します。
4. ゲースネック型アーム(2)の端をクランプ(1)のボルト上にスライドさせ、アームを右回りに回して締めます。
5. タブレットのスクリーンを上に向けて、タブレットの長辺一方をスライドさせてタブレットホルダ(3)の格納式ブラケットのひとつに取り付けます。

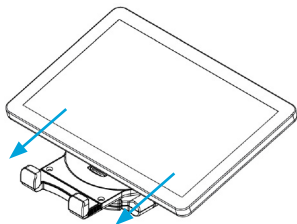

6. もう一方の格納式ブラケットを引き出して開け、ブラケットのツメをタブレットのもう一方のサイドにかぶせます。ブラケットをゆっくり放します。

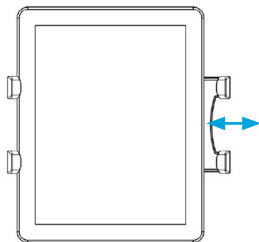

注意! 次の手順へ進んでタブレットホルダにゲースネック型アーム(2)に取り付ける前にタブレットがタブレットホルダ(3)にしっかり固定されていることを確認してください。

7. ゲース型アーム(2)端部のアタッチメントの両サイドにあるボタンを押し下げます。
8. タブレットホルダ(3)をゲースネック型アームのアタッチメントに取り付けたらボタンを放します。

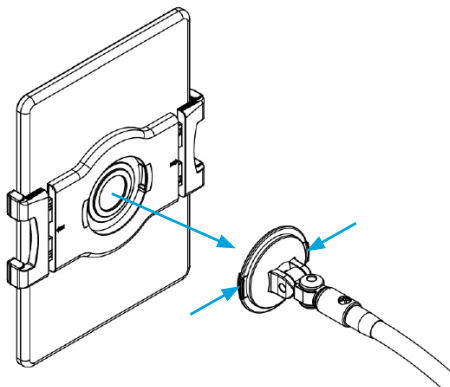

タブレットアームからタブレットを取り外す

1. タブレットホルダ(3)を持ちながら、ゲース型アーム(2)端部のアタッチメントの両サイドにあるボタンを押し下げます。

警告! ボタンを押す前にタブレットホルダをしっかり持って支えてください。

2. タブレットホルダをゲースネック型アームから引き抜き、押し下げていたボタンを放します。
3. タブレットのサイドから格納式ブラケットのひとつを引き抜きます。
4. 格納式ブラケットの下側からタブレットをスライドさせて引き出し、タブレットホルダから取り外します。

ゲースネック型タブレットホルダの調節

タブレットホルダに取り付けたゲースネック型アーム(2)は360度全方位に動かすことができます。アームは希望する方向へ動かすだけで位置を変えられます。

タブレットホルダ(3)は90度ずつ両方向へ動かせるので、タブレットは垂直にも水平にも配置できます。タブレットホルダを動かすには、タブレットのサイドを掴み希望する方向へ動かします。タブレットホルダを90度動かすと、音が鳴ってタブレットの位置が定まります。

また、タブレットホルダは最大180度回転します。タブレットホルダを動かすには、タブレットのサイドを掴み希望する方向へ回転させます。

技術サポート

StarTech.comの永久無料技術サポートは、当社が業界屈指のソリューションを提供するという企業理念において不可欠な部分を構成しています。お使いの製品についてヘルプが必要な場合は、www.startech.com/support までアクセスしてください。当社では、お客様をサポートするためにオンライン工具、マニュアル、ダウンロード可能資料をご用意しています。

ドライバやソフトウェアに関する最新情報は www.startech.com/downloads でご確認ください

保証に関する情報

本製品は2年間保証が付いています。

StarTech.comは、資材や製造工程での欠陥に起因する商品を、新品購入日から、記載されている期間保証します。この期間中、これら商品は修理のために返品されるか、当社の裁量にて相当品と交換いたします。保証で適用されるのは、部品代と人件費のみです。StarTech.comは商品の誤用、乱雑な取り扱い、改造、その他通常の摩耗や破損に起因する欠陥や損傷に対して保証いたしかねます。

責任制限

StarTech.com Ltd. やStarTech.com USA LLP (またはその役員、幹部、従業員、または代理人) は、商品の使用に起因または関連するいかなる損害 (直接的、間接的、特別、懲罰的、偶発的、派生的、その他を問わず)、利益損失、事業機会損失、金銭的損失に対し、当該商品に対して支払われた金額を超えた一切の責任を負いかねます。一部の州では、偶発的または派生的損害に対する免責または限定的保証を認めていません。これらの法律が適用される場合は、本書に記載される責任制限や免責規定が適用されない場合があります。

見つけにくい製品が簡単に見つかります。StarTech.comでは、これが企業理念です。それは、お客様へのお約束です。

StarTech.comは、お客様が必要とするあらゆる接続用パーツを取り揃えたワンストップショップです。最新技術からレガシー製品、そしてこれらの新旧デバイスを一緒に使うためのあらゆるパーツ。当社はお客様のソリューションを接続するパーツを見つけるお手伝いをしています。

当社はお客様が必要なパーツを見つけるのを助け、世界中どこでも素早く配送します。当社の技術アドバイザーまでご連絡いただくか、当社のウェブサイトまでアクセスしていただくだけで、お客様が必要としている製品をすぐに提示します。

StarTech.comが提供しているすべての製品に関する詳細な情報は www.startech.com までアクセスでご確認ください。ウェブサイトだけの便利な工具をお使いいただけます。

StarTech.comは接続や技術パーツのISO 9001認証メーカーです。StarTech.comは1985年に創立し、米国、カナダ、イギリス、台湾に拠点を構え、世界中の市場でサービスを提供しています。